

FAMSI © 2005: M. Kathryn Brown

Investigaciones Sobre la Arquitectura Pública del Preclásico Medio en el Sitio de Blackman Eddy, Belice

Traducido del Inglés por Alex Lomónaco



Año de Investigación: 1997

Cultura: Maya

Cronología: Preclásico Medio

Ubicación: Distrito del Cayo, Belice

Sitio: Blackman Eddy

Tabla de Contenidos

[Resumen](#)

[Abstract](#)

[Introducción](#)

[Información Básica Sobre Blackman Eddy](#)

[Fases Constructivas de Comienzos del Preclásico Medio en la Estructura B1](#)

[Estructura B1-6^a](#)

[Estructura B1-5^a](#)

[Estructura B1-4^a](#)

[Depósitos Rituales Asociados con las Fases Constructivas de Comienzos del Preclásico Medio: B1-4^a, B1-5^a, y B1-6^a](#)

[Conclusiones](#)

[Lista de Figuras](#)

[Referencias Citadas](#)

Resumen

El foco de este informe estará puesto en la estructura pública del Preclásico Medio del sitio de Blackman Eddy, en Belice. Con el Proyecto Arqueológico Valle de Belice de la Southwest Texas State University, en el verano de 1990 se comenzó a investigar el sitio de Blackman Eddy, y se ha continuado haciéndolo hasta el presente. En 1990 se iniciaron los relevamientos y las excavaciones de prueba en el núcleo del sitio de Blackman Eddy. El sitio de Blackman Eddy está ubicado en el Distrito del Cayo, en Belice, aproximadamente 200 metros al sur de la Autopista del Oeste y sobre una colina que mira hacia el pueblo de Blackman Eddy y a la planicie aluvional del Río Belice.

Abstract

This report will focus on Middle Preclassic public architecture from the site of Blackman Eddy, Belize. The Southwest Texas State University Belize Valley Archaeological Project began investigating the site of Blackman Eddy in the summer of 1990 and has continued to the present. In 1990, survey and test excavations were initiated in the site core of Blackman Eddy. The site of Blackman Eddy is located in Cayo District, Belize, approximately 200 meters south of the Western Highway on a hill overlooking Blackman Eddy village and the Belize River floodplain.

Entregado el 1 de octubre del 1998 por:

M. Kathryn Brown

maryb@post.cis.smu.edu

Introducción

El foco de este informe estará puesto en la arquitectura pública del Preclásico Medio hallada en el sitio de Blackman Eddy, en Belice. La Estructura B1 de Blackman Eddy parece haber sido el foco ritual del sitio desde los comienzos del Preclásico Medio. Las numerosas fases constructivas y sus agregados, indican que la estructura estuvo en uso durante más de 1500 años. Los fondos proporcionados por FAMSI nos permitieron llevar adelante investigaciones intensivas de las fases de construcción del Preclásico Medio en este montículo, y asimismo nos permitieron tomar varias muestras de carbono para analizar, en busca de información cronológica. Se completó la exposición horizontal y también el registro de una parte extensa de las dos fases de construcción

más antiguas, al igual que un análisis preliminar de la cultura material que se logró recuperar. Las fases de construcción del Preclásico Medio de la Estructura B1 son poco usuales en varios aspectos. Primero, cada fase constructiva que data de este período es arquitectónicamente única con respecto a las demás. El diseño arquitectónico del edificio fue modificado en su totalidad en cada una de las fases de construcción del Preclásico Medio. Segundo, cada fase constructiva del Preclásico Medio está asociada con grandes depósitos rituales. Tercero, las tres fases son arquitectónicamente más extensas y están más elaboradas que otras estructuras típicas fechadas para este período temporal, lo cual sugiere alguna función pública para estas tempranas construcciones. En este informe también se discutirán en detalle los depósitos rituales encontrados en asociación con estas tempranas fases de construcción. Los depósitos rituales parecen representar distintos tipos de conductas rituales, que incluyen los rituales de dedicación y terminación.

Información Básica Sobre Blackman Eddy

Con el Proyecto Arqueológico Valle de Belice de la Southwest Texas State University, en el verano de 1990 se comenzó a investigar el sitio de Blackman Eddy, y los estudios han continuado hasta el día de hoy. En 1990 se iniciaron relevamientos y excavaciones de prueba en el núcleo del sitio de Blackman Eddy. El sitio de Blackman Eddy está ubicado en el Distrito del Cayo, en Belice, aproximadamente 200 metros al sur de la Autopista del Oeste, sobre una colina que mira hacia la aldea de Blackman Eddy y hacia la planicie aluvional del Río Belice. El núcleo del sitio de Blackman Eddy consta de dos plazas principales y un juego de pelota ([Figura 1](#)). La plaza más grande, la Plaza A, cuenta con varias estructuras, dos de las cuales sobrepasan los 10 metros de altura. Junto al extremo sur de la Plaza A se encuentra un juego de pelota. La Plaza B está ubicada en la parte norte del sitio, y ha sufrido daños severos causados por actividades no autorizadas de máquinas topadoras. Las evidencias sugieren que la Plaza B estaba marcadamente cerrada y que su acceso era restringido, lo que estaría indicando alguna función especial dentro de la comunidad.

La Estructura B1 es el elemento arquitectónico dominante de la Plaza B, y se eleva a una altura de más de cuatro metros desde la superficie actual de la plaza. La Estructura B1 se encuentra estratégicamente emplazada sobre una lomada elevada, que permite tener una vista imponente del Río Belice y de su planicie aluvional. La actividad de las topadoras dañó gravemente la Estructura B1, puesto que cortó y removió la mitad occidental completa del montículo. El corte resultante proporcionó un perfil complejo del eje central de la estructura ([Figura 2](#)). El perfil ilustra una historia de construcción con cinco fases constructivas importantes, cada una con varias revisiones y agregados. En 1994, se le hizo saber al Departamento de Arqueología de Belice el estado en que se encontraba la Estructura B1. El Departamento decidió que la estructura estaba demasiado severamente dañada como para repararla o estabilizarla. Esta decisión impulsó el inicio de un programa detallado de excavaciones de salvataje, que consistiría en una completa exposición horizontal y en el registro de las fases de construcción intactas, hasta llegar al lecho rocoso.



Figura 1. Núcleo del Sitio de Blackman Eddy.

Durante la temporada de campo 1991 se realizaron excavaciones de prueba limitadas en la cima de la estructura, revelando porciones de las fases constructivas de la Estructura B1-1^a y de la Estructura B1-2^a, además de un entierro de élite en el eje medial. Este entierro del Clásico Tardío estaba acompañado por objetos de sepultura de un status elevado, y es intrusivo de la Estructura B1-2^a (Garber *et al.*, 1992).

Durante las temporadas de campo 1992 y 1993 las investigaciones en la cima continuaron, y revelaron partes de las fases constructivas de la Estructura B1-1^a, de la Estructura B1-2^a, y de la Estructura B1-3^a (Garber *et al.*, 1993; 1994).

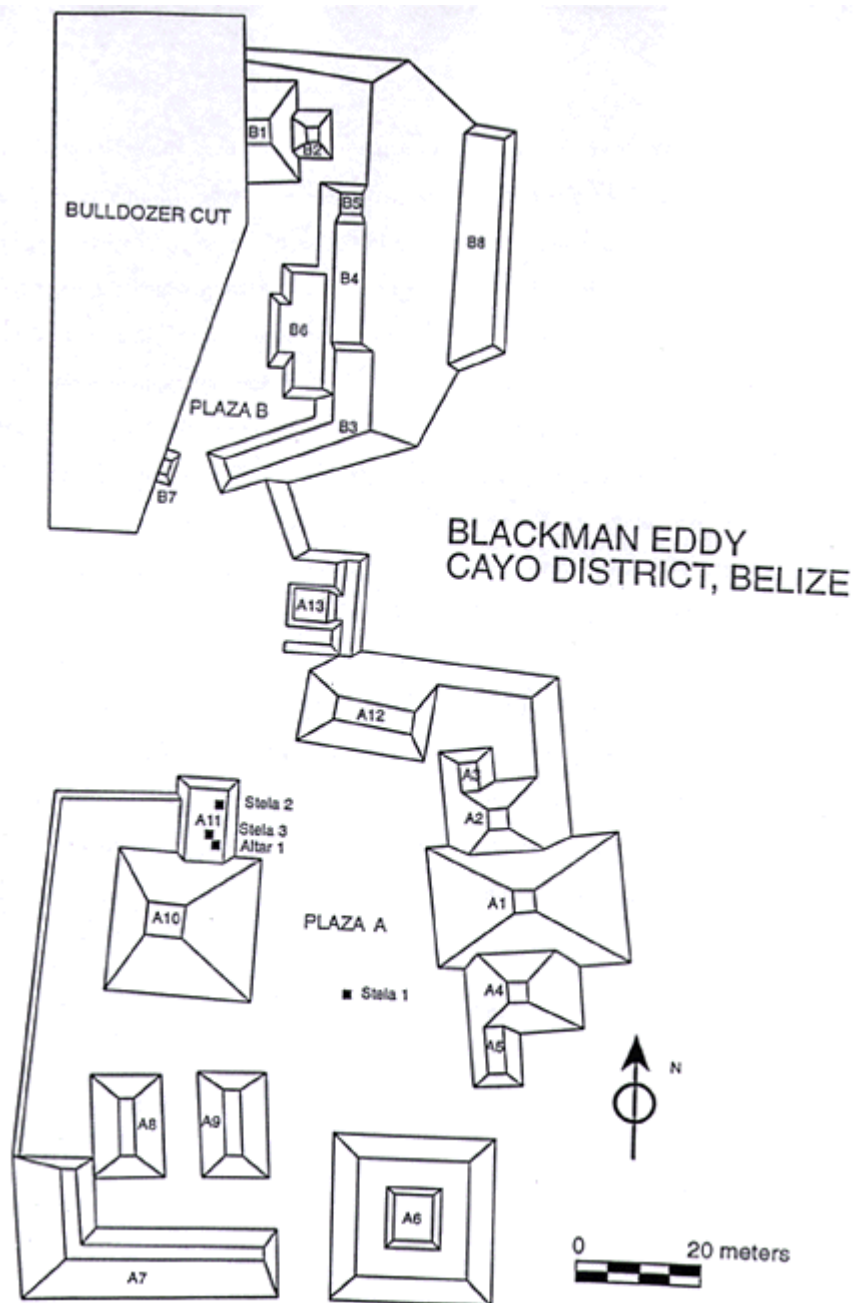

Figura 2. Perfil Abierto por las Topadoras.

La exposición horizontal de la cara sur de la Estructura B1 se inició en 1994 y continúa hasta el día de hoy. Durante la temporada de campo 1996 se halló arquitectura que databa de los inicios del Preclásico Medio. La temporada de campo 1997, que fue financiada en parte por la Fundación para el Avance de los Estudios Mesoamericanos, Inc. (FAMSI), se centró en la completa exposición horizontal y en la recuperación de la cultura material asociada con las fases constructivas de inicios del Preclásico Medio de la Estructura B1 (B1-4^a y B1-5^a). El análisis del material cultural que se recuperó en B1-4^a y B1-5^a se inició durante la temporada de campo 1997, continuó durante la temporada de campo 1998, y todavía sigue en curso. Durante la temporada de campo 1998 se realizaron ulteriores investigaciones sobre las fases constructivas tempranas de la Estructura B1. Las excavaciones de 1998 dejaron a la vista una fase constructiva más antigua que fue designada como B1-6^a, y que no había quedado en evidencia con los análisis del perfil cortado por las topadoras. Proporcionamos un breve resumen de las fases constructivas más tardías (B1-1^a, B1-2^a, y B1-3^a) para que se pueda entender la historia completa de la construcción de la Estructura B1, seguido de una descripción detallada de las fases constructivas más tempranas (B1-4^a, B1-5^a, y B1-6^a) y sus depósitos rituales asociados.

La fase terminal de la Estructura B1 data del período Clásico Tardío, y fue designada Estructura B1-1^a. Esta fase constructiva estaba gravemente erosionada y no fue posible definir sus dimensiones exactas. Sin embargo, la Estructura B1-1^a parecía ser una estructura de dos ringleras, de aproximadamente 4.21 metros de altura medidos por encima de la superficie de la plaza asociada. Se registraron siete escalones en un estado de preservación parcial, y parecería que otros varios escalones le fueron agregados durante algún episodio de reconstrucción. La escalera central presentaba una proyección hacia afuera de 2.1 metros desde la terraza de apoyo de la estructura.

La técnica de construcción que se empleó consistía en un revestimiento de una hilera de mampostería de piedra caliza muy bien trabajada, con un tamaño de 20 por 20 por 10 cm (Garber *et al.*, 1995).

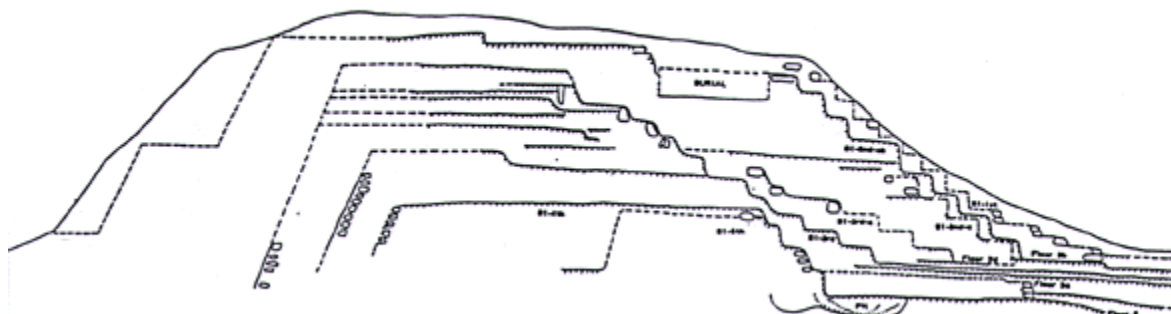
La Estructura B1-2^a fue hallada directamente debajo de la Estructura B1-1^a. Esta fase de construcción estaba bien preservada y su fecha correspondía el período Protoclásico. La Estructura B1-2^a-b era una estructura en dos ringleras que alcanzaba una altura de 3.32 m por sobre la superficie de su plaza asociada y que tenía sus fachadas adornadas con mascarones de estuco pintados ([Figura 3](#)). Los mascarones de estuco se encontraban seriamente dañados, a pesar de lo cual se descubrieron rastros de pintura roja. Afortunadamente, las investigaciones pusieron al descubierto suficientes detalles iconográficos en el mascarón superior como para poder realizar una interpretación (Garber y Reilly, 1995) ([Figura 4](#)). La estructura tenía una escalera central proyectada hacia afuera con siete escalones que llevaban a la cima. Las excavaciones revelaron un agregado a la estructura, la Estructura B1-2^a-a, que consistía en una serie de tres plataformas escalonadas que fueron puestas sobre la cima de la estructura. Este agregado elevó la altura de la estructura hasta los 3.92 m. Se abrió un pozo circular de aproximadamente 1.1 m de diámetro desde la cima de B1-2^a directamente hasta la parte posterior del mascarón de la hilera superior, que constituyó un elemento intrusivo para todas las fases constructivas más antiguas. Este pozo parecería ser una gran cavidad para postes que tal vez habría sostenido una enorme superestructura o un andamiaje. El pozo vertical es casi idéntico al que se encontró en 5C-2^a en Cerros, Belice (David Freidel, comunicación personal, 1997).



Figura 3. Vista Isométrica Reconstruída de B1-2^a.



Figura 4. Dibujo del Mascarón Superior de la Estructura B1 (al este de la escalera central) en Blackman Eddy. Dibujo de Jason Wiersema.

La última fase constructiva del Preclásico Medio, la Estructura B1-3^a, contaba con seis agregados a la estructura original, cuatro de los cuales parecen datar del período temporal del Preclásico Tardío ([Figura 5](#)). Las tres subfases más antiguas, B1-3^a-g, B1-3^a-f, y B1-3^a-e, datan de fines del Preclásico Medio. Las modificaciones subsecuentes duplicaron la altura de la estructura, y en B1-3^a-a se le agregó una escalera proyectada hacia afuera. Las versiones más tempranas de la estructura consistieron en una gran plataforma rectangular con una escalera empotrada. A los lados de la escalera, la estructura tenía plataformas en saliente, construidas con grandes bloques trabajados de piedra caliza. La cima de la estructura original estaba notablemente quemada y podría estar indicando actividades profanatorias de terminación en el sitio. Varios de los agregados posteriores también presentaron evidencias de un quemado intensivo.

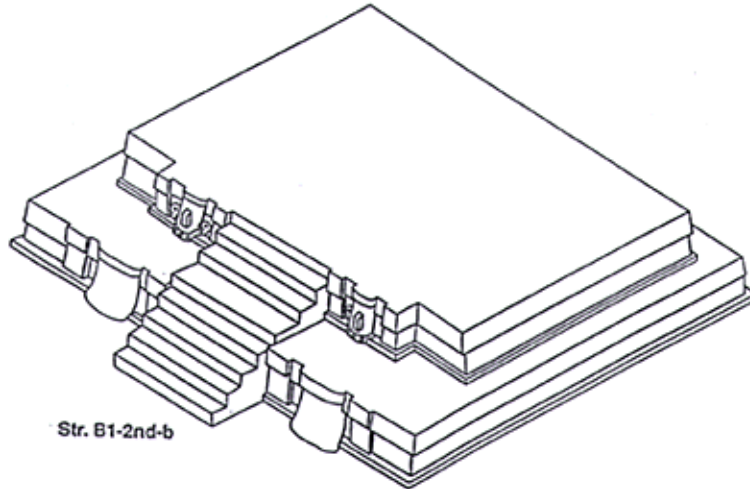
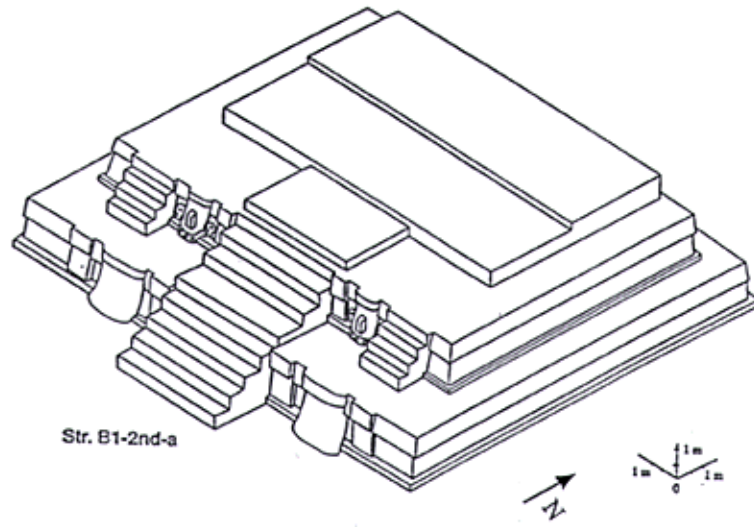

Figura 5. Vista Isométrica Reconstruida de B1-3^a.

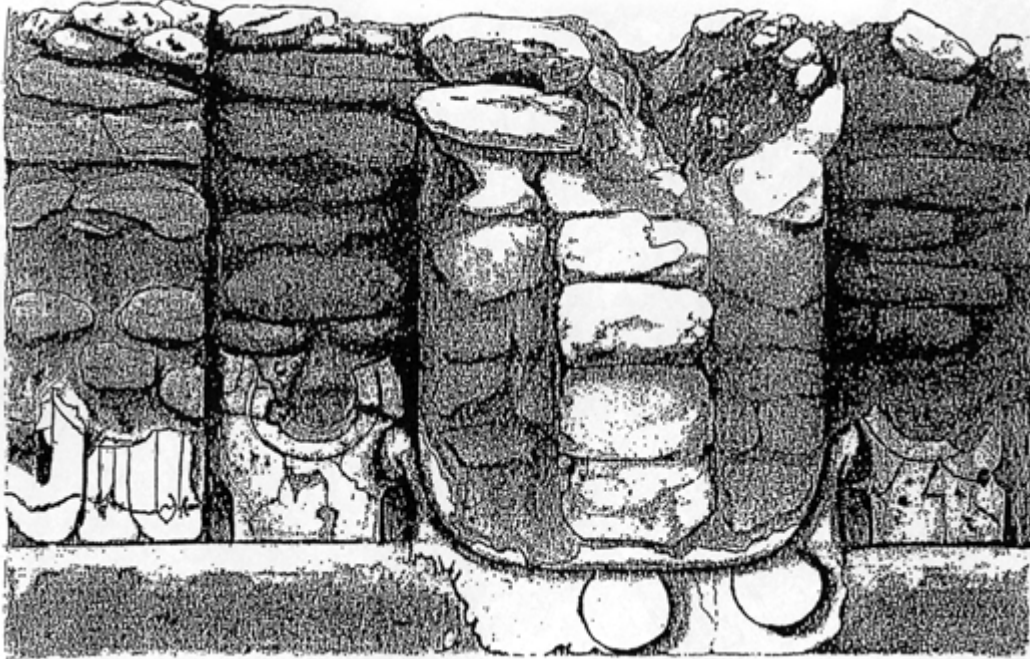
Fases Constructivas de Inicios del Preclásico Medio de la Estructura B1

Se han hallado tres fases de construcción cuya datación corresponde a los inicios del período Preclásico Medio: la Estructura B1-4^a, la Estructura B1-5^a, y la Estructura B1-6^a. Cada una de las fases constructivas es bastante fuera de lo común y están asociadas con depósitos rituales elaborados. La investigación de las primeras estructuras de Blackman Eddy representa una oportunidad única debido a la

metodología de excavación que se empleó en la Estructura B1. Las grandes excavaciones horizontales en bloque posibilitaron un examen detallado de parte de la arquitectura pública más antigua encontrada en las tierras bajas mayas. Con el objeto de lograr un entendimiento claro de la compleja estratigrafía asociada con la arquitectura más temprana, las fases constructivas de inicios del Preclásico Medio de la Estructura B1 se discutirán en detalle, comenzando con la estructura más antigua encontrada a la fecha. Ello también permitirá llegar a una comprensión más amplia de las técnicas constructivas empleadas por los antiguos mayas.

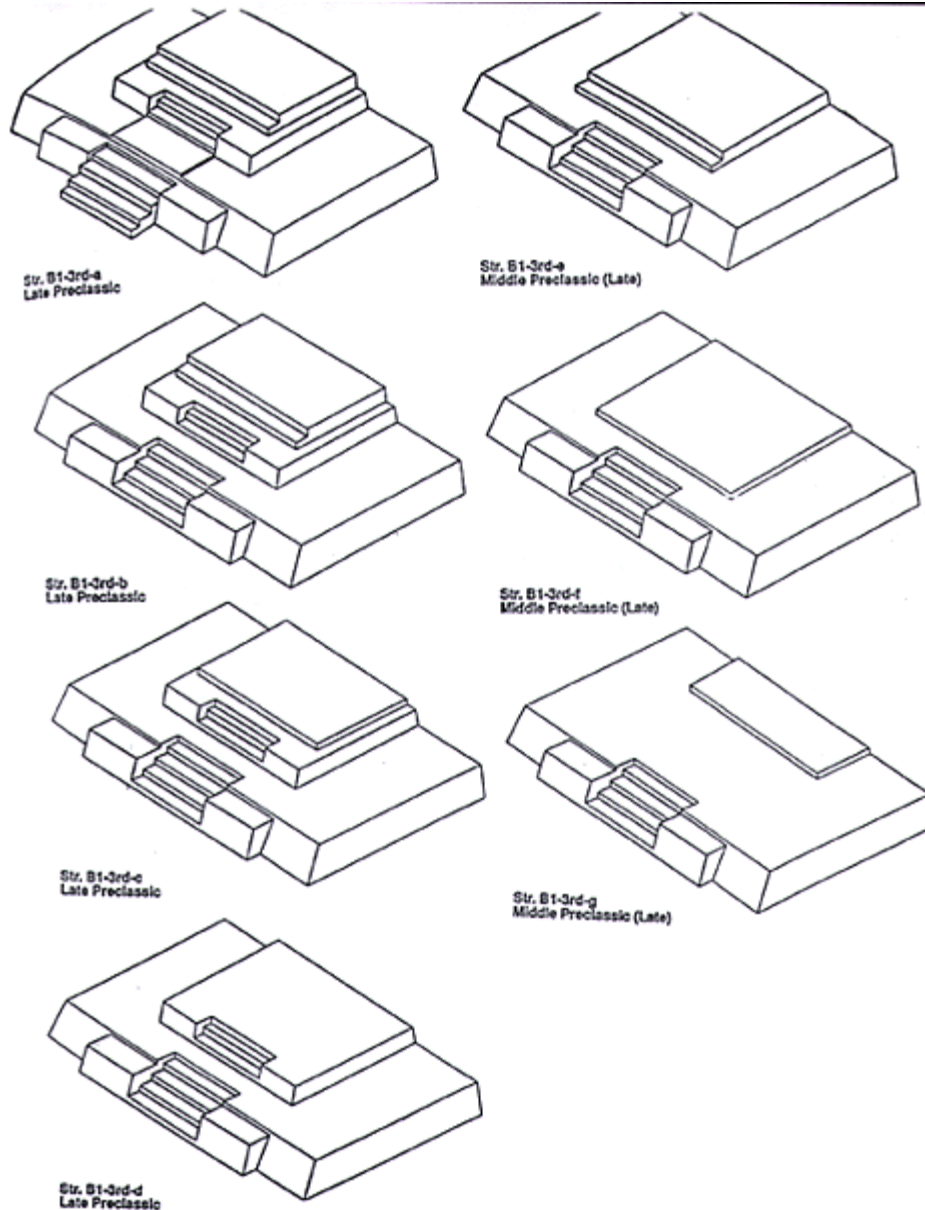
Estructura B1-6^a

Como ya se dijo más arriba, la Estructura B1-6^a fue hallada durante la temporada de campo 1998. Quedó al descubierto una pequeña sección del muro frontal y de la superficie de la cima. Las excavaciones revelaron que antes de su construcción se había despejado la superficie del terreno, y nivelado una parte del lecho rocoso. No se sabe si en este proceso se removieron restos domésticos o no domésticos más antiguos. Este proceso de limpieza y nivelación también ha sido observado en otros sitios, y puede estar indicando una purificación ritual del lugar (Brown, 1995; Garber *et al.*, s/f). Los datos actuales sugieren que B1-6^a es una plataforma de una sola ringlera y de aproximadamente .45m de altura. Si bien la plataforma es relativamente baja, parece ser bastante amplia. El escalón de base del muro de sostén consistía de una sola hilera de mampostería de piedra caliza. Desafortunadamente, las otras hileras fueron removidas en tiempos antiguos. La superficie de la cima fue terminada con un yeso grueso de cal. No se hallaron evidencias de alguna superestructura, aunque el área de excavación era limitada y podrían descubrirse agujeros para postes cuando se amplíe la superficie expuesta de la cima. Para la temporada de campo 1999, tenemos prevista una investigación intensiva de esta estructura. Las evidencias iniciales de la Estructura B1-6^a, sin embargo, sugieren que esta estructura es más grande y está más finamente construida que otras estructuras que datan de los inicios del Preclásico Medio, lo que posiblemente esté indicando alguna función pública. Se halló un elaborado depósito ritual que pareciera estar asociado con esta fase de construcción. El depósito, que se discute en detalle a continuación, consistía en una depresión en forma de tazón, abierta en la roca madre y revestida con conchas de agua dulce.

Estructura B1-5^a

La Estructura B1-5^a fue construida directamente encima de la Estructura B1-6^a. Debido a su tamaño, complejidad y a los depósitos rituales asociados, la Estructura B1-5^a claramente cumplió una función pública no doméstica. Las actividades de las topadoras destruyeron la mitad occidental de la estructura, pero si asumimos que era simétrica, ésta habría tenido una forma triádica compuesta por una estructura principal central, y dos estructuras más pequeñas flanqueándola al oeste y al este (Brown y Garber, 1997) ([Figura 6](#)). El componente central es una plataforma de cuatro escalones que se eleva

1.48 metros por sobre la superficie de la plaza asociada. El componente oriental consta de dos hileras bajas. Tanto el componente central como el oriental de la Estructura B1-5^a estaban cubiertos con una capa de yeso de cal endurecida. Las plataformas central y oriental estaban construidas principalmente en base a un relleno de cantos rodados pequeños puestos con argamasa, con bolsones de una marga pegajosa colocados sobre capas de cantos rodados colocados en seco.



Figura 6. Reconstrucción Isométrica de B1-5^a.

Los análisis radiocarbónicos y cerámicos sugieren que esta estructura data aproximadamente del 650 a.C. Se obtuvo una fecha radiocarbónica del carbón recuperado dentro del relleno de la construcción, debajo del componente central. Los resultados arrojaron una fecha para el (Beta-103956) 2480 +/- 60 A.P., calibrada a 795-400 a.C. (2 sigma). Desde el punto de vista cerámico, los fragmentos del relleno de construcción se asemejan marcadamente al complejo de la faceta temprana Jenney Creek de Barton Ramie, y al temprano complejo Kanluk de Cahal Pech. Las cerámicas recuperadas incluyen cerámicas Savana Anaranjada (Savana Orange) con desgrasante de ceniza, varios tipos Cunil, cerámicas sin engobe que parecen ser precursoras de Jocote Marrón-Anaranjado, el verdadero Jocote Marrón-Anaranjado con decoración fileteada, y cerámicas con incisiones pre y post-engobe. También de importancia, en el relleno de la construcción se halló un fragmento de un pico vertedor de Savana Anaranjada con desgrasante de ceniza.

La Estructura B1-5^a parece haber sido una forma más antigua de la disposición arquitectónica triádica que prevaleció durante el período Preclásico Tardío (Brown y

Garber, 1998). El ordenamiento triádico de la arquitectura pareciera reflejar la visión maya del mundo, y podría simbolizar el lugar de la creación, con sus tres piedras. La Estructura B1-5^a es el diseño arquitectónico triádico más antiguo que se ha encontrado hasta la fecha en las tierras bajas mayas. La elaborada arquitectura y el ordenamiento triádico de la Estructura B1-5^a pueden tener implicaciones para la naturaleza de la complejidad durante los inicios del Preclásico Medio.

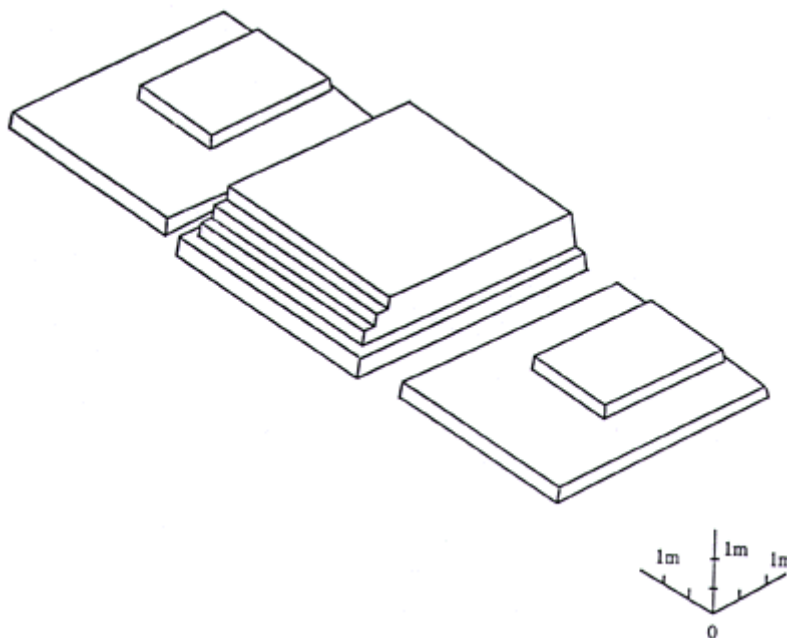
Estructura B1-4^a

La Estructura B1-4^a se construyó directamente encima de la Estructura B1-5^a. La forma arquitectónica se modificó por completo, y sin embargo parecería que la orientación y el eje central de las estructuras siguieron siendo los mismos. La Estructura B1-4^a era una plataforma rectangular de una sola hilera que estaba orientada ocho grados al oeste del norte verdadero, con una escalera empotrada y una amplia plataforma de base ([Figura 7](#)). La cima de la plataforma se eleva 1.58m por encima de la superficie de la plaza asociada. La plataforma de base tenía aproximadamente .24m de altura y se extendía 4m hacia el sur. No se halló la superficie de ninguna plataforma de apoyo, la cual puede haber sido destruida en la antigüedad. Como alternativa, la superficie puede haber estado construida con marga apisonada. Sin embargo, este escenario sería raro, puesto que la cima de la Estructura B1-4^a consistía de un revoque duro de yeso grueso. El armazón de un mascarón de estuco marcadamente fragmentado flanqueaba la escalera. El soporte de la nariz del mascarón todavía estaba en su lugar, y hoy se apoya directamente sobre la plataforma de base asociada ([Figura 8](#)). Lo que resulta de interés es que parecería ser el mascarón documentado más antiguo hallado en las tierras bajas mayas hasta el día de hoy (Brown y Garber, 1998). El análisis cerámico, junto con una fecha radiométrica, ubica a esta estructura dentro del período de tiempo inicial del Preclásico Medio.



Figura 7. Reconstrucción Isométrica de B1-4^a.

El análisis por C-14 de un trozo de carbono de esta fase arrojó una fecha para el (Beta-103959) 2520 +/- 50 A.P., que calibrada fue para el 800-415 a.C. (2 sigma). La cima de la Estructura B1-4^a estaba en excelentes condiciones. Como ya se dijo, estaba compuesta por un revoque de cal endurecida, precedida por un contrapiso de balasto de gruesa marga amarilla. El relleno de construcción debajo de esto consistía de cantos rodados del tamaño de un puño colocados en seco, con bolsones de relleno fijado con mortero. La cima estaba severamente quemada en buena parte de su superficie. Los agujeros para postes en el piso de la cima indicaban la presencia de una superestructura perecedera. En la cima de B1-4^a se abrió una cavidad rectangular. Está situada 2.8m al norte del extremo sur del muro de base. El agujero tiene una orientación este-oeste. Sus dimensiones son de 2.5m en dirección este-oeste, por 1.2m en dirección norte-sur. El corte a través de la cima terminaba en una lente de greda blanca que aparecía sobre la Estructura B1-5^a. La función de este corte es desconocida. Las excavaciones no revelaron materiales de depósitos rituales. El mascarón de la fachada, la cima, y la plataforma de apoyo parecen haber sido profanadas en la antigüedad, lo que quedó en evidencia por el extensivo quemado y daños sufridos por el monumento. La parte superior y respaldo del mascarón de la fachada estaban completamente destruidos. La profanación de la estructura podría estar indicando actividades bélicas ya para estas fechas tan tempranas.

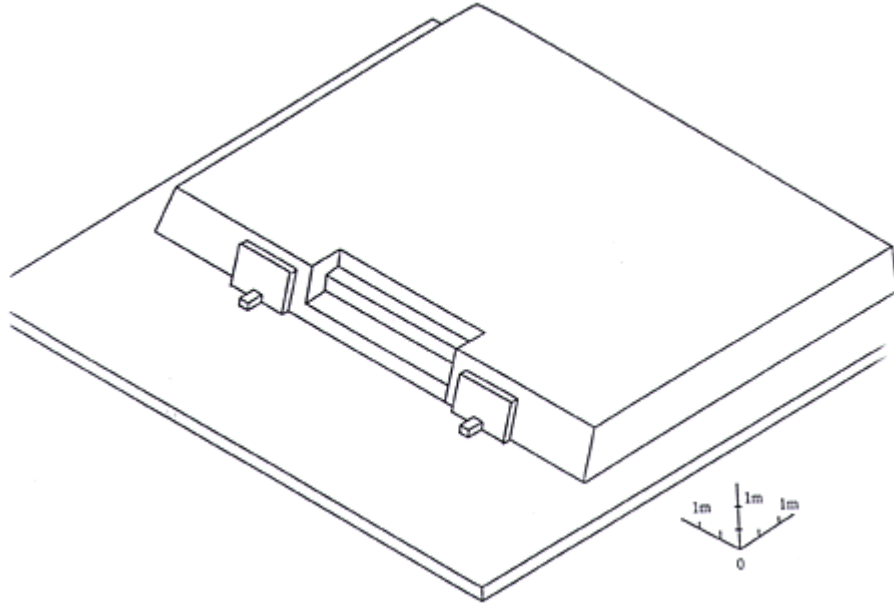

Figura 8. Vista en Planta del Mascarón de la Fachada en la Estructura B1-4^a.

Un sello de rodillo poco común fue hallado en el relleno de esta fase constructiva. La iconografía de la arcilla incisa de este sello de rodillo no parece ser maya, y puede estar reflejando un comercio a larga distancia desde el sur ([Figura 9](#)).

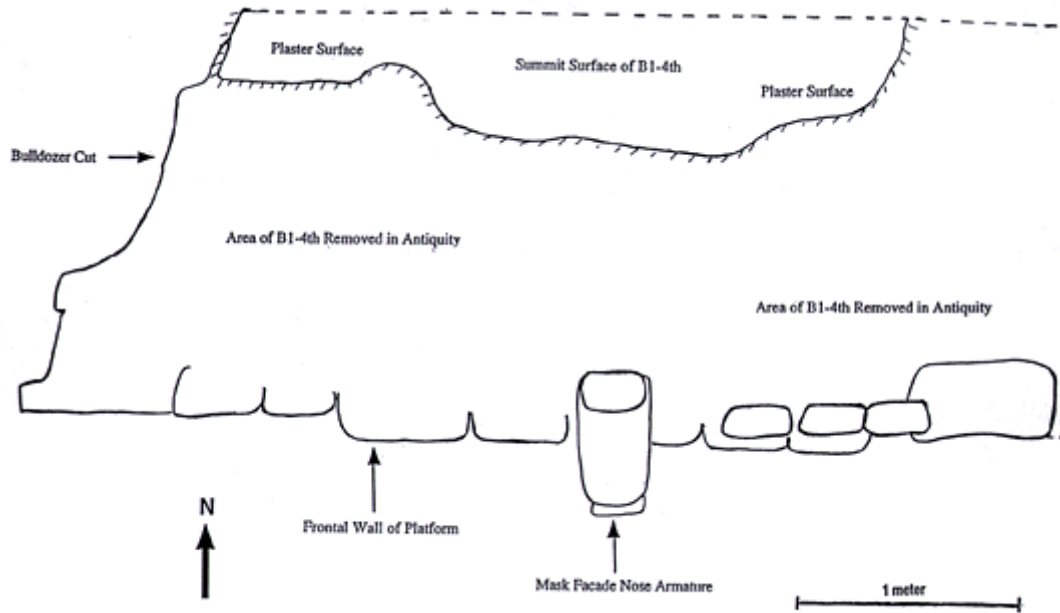

Figura 9. Sello de Rodillo.

La escultura arquitectónica fechada para este período temporal puede encontrarse en varios sitios fuera de las tierras bajas mayas, incluyendo al sitio de Teopantecuanitlán, y muy poco más tarde, en el sitio de Tzutzuculi (Hansen, 1992). De todos modos, los orígenes de las fachadas de mascarones en las tierras bajas mayas han sido difíciles de entender debido a la falta de evidencias de una tradición más antigua de mascarones. Freidel y Schele (1988: pág. 549) señalan que: "Una dificultad empírica para investigar los orígenes de la institución del ahaw del Preclásico Tardío es la escasez de evidencias anteriores pertenecientes a la ideología, debido a la simplicidad y ambigüedad de los sistemas de símbolos materiales previos a la transformación ocurrida en el Preclásico Tardío". Sin embargo, las recientes evidencias obtenidas en el sitio de Blackman Eddy, Belice, sugieren que la tradición de las fachadas con mascarones surgió durante el Preclásico Medio. Esto sugiere que hacia el Preclásico Medio, ya había un sistema de símbolos materiales relacionado con la ideología y con la visión maya del mundo más elaborado de lo que se creía anteriormente. El nuevo descubrimiento del armazón de un mascarón del Preclásico Medio en Blackman Eddy, Belice, indica que la forma de decoración arquitectónica y de comunicación durante el Preclásico Tardío relacionada con la realeza, se desarrolló a partir de una tradición más antigua.

Depósitos Rituales Asociados con las Fases Constructivas de Inicios del Preclásico Medio: B1-4^a, B1-5^a, B1-6^a

Ubicado al sur de la Estructura B1-6a debajo de la superficie del patio, se encontró un elaborado depósito ritual. Parecería que una depresión en forma de tazón fue tallada intencionalmente en el lecho rocoso, y luego revestida con bivalvos de agua dulce, caracoles, y conchas de panacea ([Figura 10](#)). Los bivalvos de agua dulce parecen haber sido intencionalmente colocados en capas, con pequeñas conchas de caracol puestas fundamentalmente en la base, luego con conchas de bivalvos colocadas en la capa siguiente, y grandes caracoles con conchas de panacea colocadas encima. Por todo el depósito había disperso material lítico y cerámicas, y sin embargo, se habían colocado fragmentos cerámicos más grandes cerca del fondo del depósito. Sobre el depósito había una pequeña capa de material chamuscado. Una muestra de dicho material fue enviada a Beta Analytic para su análisis. Beta-122281, 2990 +/- 60 A.P. que calibrada a 2 sigma da 1395 al 1015 a.C. Esta fecha parece ser bastante temprana, y podría representar un evento de redepósito del material de carbono. Como alternativa, este depósito podría ser el depósito ritual más antiguo hallado hasta el momento en las tierras bajas mayas. Varios otros ejemplos asociados con este depósito fueron enviados a Beta Analytic para ser analizados. Los datos correspondientes serán enviados a FAMSI en fecha posterior.



Figura 10. Perfil Este del Tazón de Concha.



Figura 11. Bifaciales Aplastadas Halladas en el Tazón de Concha.

De especial interés resulta el material lítico que se encontró en este depósito. El material lítico era bastante variado e incluía: 307 lascas, más de 200 astillas fracturadas de manera irregular, 48 piezas utilizadas, dos lascas que fueron claramente retocadas, 33 núcleos, siete fragmentos bifaciales quebrados que parecen haber sido aplastados, dos bifaciales completos, una piedra para golpear, una mano completa, y dos fragmentos de metates. Catorce de los núcleos presentaban evidencias de haber sido severamente golpeados. Parecería que fueron usados para machacar. Esto resulta bastante curioso, puesto que dentro del depósito había presente una gran cantidad de fragmentos líticos. También, y como ya se dijo, se localizaron varios trozos bifaciales aplastados ([Figura 11](#)). La evidencia sugiere que los núcleos pueden haber sido usados para destruir los bifaciales y los instrumentos para hacer lascas, los que fueron arrojados en su totalidad dentro del tazón de concha. Una gran cantidad del material lítico que se recuperó también presentaba evidencias de quemado. Este depósito podría reflejar la revalidación y destrucción de una creación más antigua, la de los hombres de madera, que aparece recitada en el Popol Vuh.

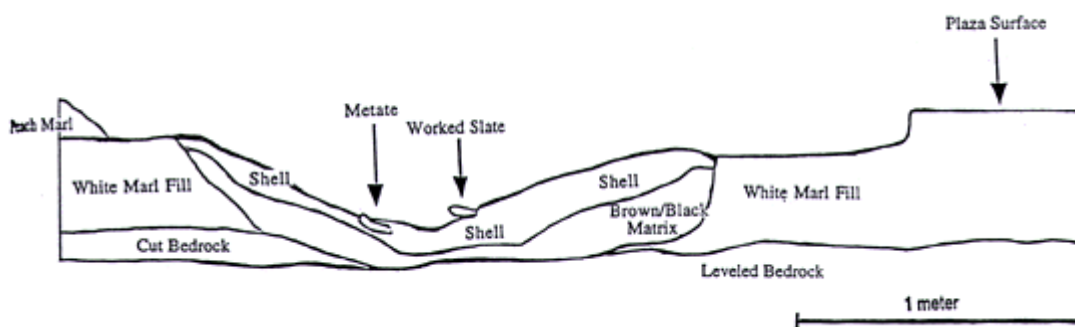
"Los trituraban hasta sus huesos y sus tendones, los machacaban y pulverizaban hasta los huesos. Les aplastaban los rostros por haber sido incompetentes ante su madre y su padre, el Corazón del Cielo, llamado

Huracán. La tierra oscureció por todo esto; la negra tormenta comenzó, lluvia todo el día y lluvia toda la noche. En sus casas entraron animales, de los pequeños y de los grandes. Sus rostros fueron machucados con cosas de madera y piedra. Todo estaba en su contra: sus tinajas de agua, los comales de sus tortillas, sus platos, sus ollas para cocinar, sus perros, sus piedras de moler, todas y cada una de estas cosas les trituraban sus rostros (Tedlock, 1985: pág. 84).”

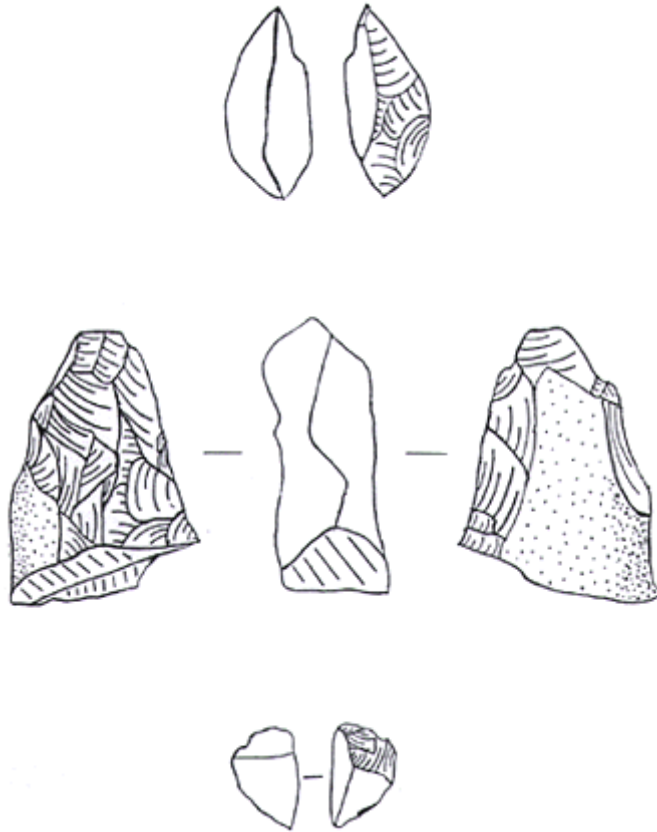
También se encontraron otros materiales líticos interesantes dentro de este depósito. Se hallaron aproximadamente 15 guijarros de río pulidos y 11 piedras con una inusual forma alargada. Varias de las piedras alargadas parecen haber sido modificadas, y muestran señales de uso en uno de sus extremos. Dos de estas piedras tenían muescas como para llevar cuentas en una de sus caras ([Figura 12](#)). Por el momento, la función de dichas piedras alargadas es desconocida. También se encontraron una mano completa y varios fragmentos de metates ([Figura 13](#) y [Figura 14](#)).



Figura 12. Piedra Alargada con Muecas para Llevar Cuentas.



Figura 13. Mano Hallada en el Tazón de Concha.

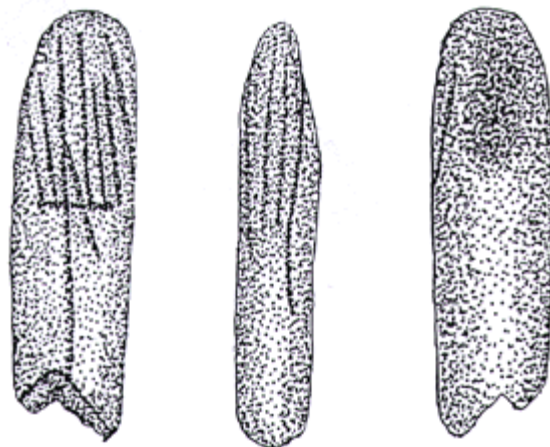

Figura 14. Fragmentos de Metates Hallados en el Tazón de Concha.

Este elaborado depósito ritual parece reflejar el simbolismo del agua, debido a las capas de conchas de río que se encontraron. Los depósitos rituales que reflejan el simbolismo del agua son habituales en todo el ámbito de Mesoamérica. Freidel *et al.* (1993: pág. 234) señala: "Ellos depositaban valiosos caches que recreaban el Mar Primordial debajo de los pisos de sus edificios". Los depósitos rituales que contienen una imaginería de agua, o artículos relacionados con el agua, parecen estar simbolizando el acto de la creación. Las evidencias sobre los simbolismos de agua se retrotraen también hasta los olmecas. Kent Reilly interpreta que el patio hundido de La Venta representa el Mar Primordial (Reilly, 1994). También puede observarse un simbolismo de agua en la Tumba A de La Venta. Varios objetos de jade tallado en forma de concha de almeja, una rana, y un diente de tiburón fueron hallados dentro de la tumba. Todos estos objetos de jade tallado reflejan al agua, y señalan la importancia ritual del Mar Primordial dentro de la cosmología olmeca (Reilly, 1994).

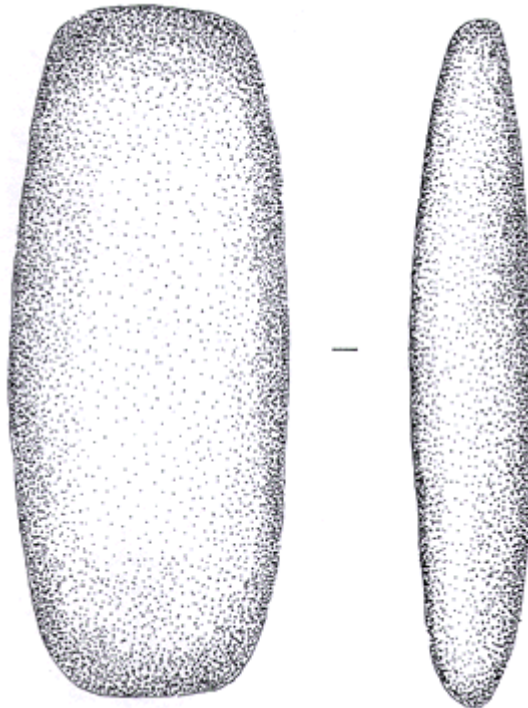
La importancia de la imaginería del agua también aparece reflejada en la iconografía maya. En el sitio de Uaxactún, un mascarón en la Estructura H retrata al monstruo witz Yaxhal personificado (la verdadera primera Montaña Viviente de maíz) emergiendo del Mar Primordial (Freidel *et al.*, 1993). Varios ejemplos de depósitos rituales de dedicación con simbolismos de agua han sido encontrados en el Valle del Río Belice. Un depósito ritual de dedicación, del Preclásico Medio que contenía discos de conchas marinas fue hallado en asociación con la Estructura B4/5^a de Cahal Pech (Awe, 1992). También, un ejemplo de simbolismo de agua del Clásico Tardío fue hallado en el cercano sitio de Floral Park, debajo de la plataforma que se le agregó a la Estructura A1. Consiste en una concentración de materiales de artefactos encastrados en una matriz de arcilla de río (Brown y Glassman, 1996). El depósito contenía carbón, objetos líticos, concha, y cerámicas. Fue de particular interés la cantidad de artefactos que simbolizaban el agua. Entre ellos había: la punta de una concha de caracol, trozos rotos de madreperla, una concha con otra conchilla más pequeña puesta intencionalmente en su interior, y la pinza de un cangrejo (Brown *et al.*, 1996). Este depósito parecería estar dedicado al inframundo acuático del Mar Primordial. Fue ubicado premeditadamente al norte de la estructura que está debajo de la superficie de la primera plaza. El hecho de haber sido colocado dentro de una lente de material arcilloso de río también viene a apoyar el simbolismo implícito del depósito. Si bien este depósito difiere en sus contenidos, su emplazamiento y su simbolismo se asemejan a la ubicación del tazón de concha de Blackman Eddy.

También fue hallado otro depósito ritual en el "callejón" entre las plataformas central y oriental de la Estructura B1-5^a. Este depósito contenía vasijas aplastadas, restos faunísticos, bivalvos de río y conchas de caracol, sobrantes líticos, y carbono. Un ensayo radiocarbónico del carbono de estos depósitos arrojó un fechamiento para el (Beta-103959) 2520 +/- 50 A.P., calibrado para el 800-415 a.C. (2 sigma). El análisis cerámico de este depósito refuerza la evidencia radiocarbónica, y sugiere una fecha transicional entre el inicio del Preclásico Medio, y los finales del Preclásico Medio (650-600 a.C.).

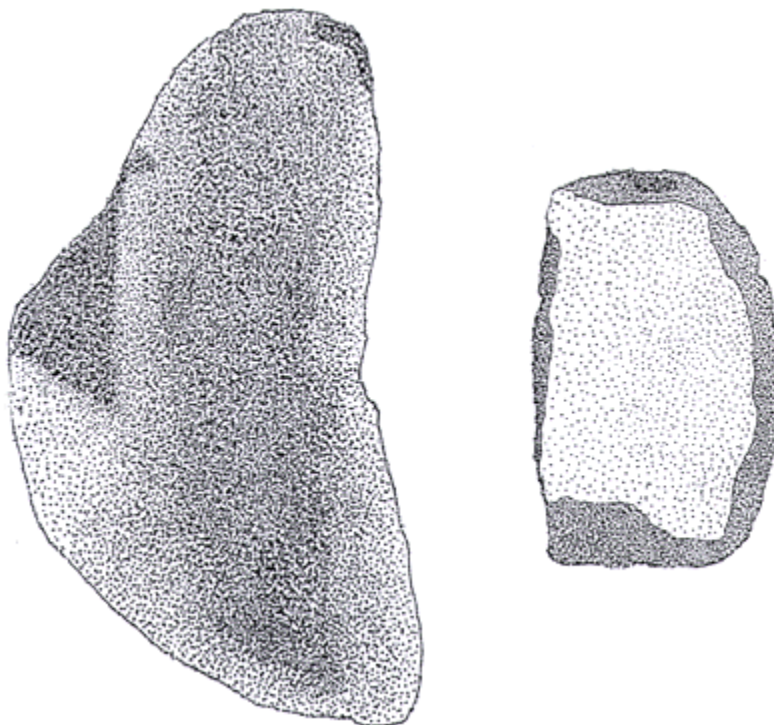
El depósito resultó bastante poco común para una fecha tan temprana. El material cerámico no parece haber sido aplastado en el lugar, puesto que fueron muy pocos los fragmentos que pudieron volverse a colocar en su sitio. Sin embargo, el depósito no parece representar un basural. Un hueso metapodial de venado, pulido y usado para sangrías, fue colocado en el fondo del depósito ritual. También, en toda la superficie de la lente se hallaron dispersas varias pequeñas cuentas de concha marina, navajas de obsidiana, y un fragmento de cuenta de hueso. El depósito también estaba cubierto con una lente de marga blanca, que tapaba intencionalmente el evento ritual. Por encima de la lente de marga blanca, se depositó una matriz de marga color melocotón (o durazno), para sellar aún más el depósito ritual.

Se identificaron varias especies de mamíferos en este depósito, entre los que se encuentran: perros domésticos, conejos, venados de cola blanca, gamos, pecaríes, y armadillos (Stanchly, comunicación personal, 1997). Asimismo se recuperaron varios huesos de pescado, que incluyen a los bagres, como así también una especie de pájaro paserino, posiblemente un perico. El pequeño espécimen de pájaro paserino no parece haber sido utilizado como fuente alimentaria, y podría estar representando alguna forma de uso ritual. La presencia de perros y venados viene a reforzar el carácter ritual de este depósito, puesto que dichas especies se ven típicamente restringidas a contextos de élite (Pohl, 1985; Stanchly, comunicación personal, 1997). Es interesante señalar que los restos faunísticos de las fases constructivas del Preclásico Medio de la Estructura B4 de Cahal Pech, también indican un porcentaje elevado de especímenes de perro, venado y conejo. De hecho, 13 de los 14 especímenes de perro hallados en B4 correspondieron a la fase Cunil (1000-850 a.C.), al principio de la fase Kanluk (850-650 a.C.), y a los finales de la fase Kanluk (650-350 a.C.) (Stanchly, 1992). El depósito ritual de Blackman Eddy puede estar representando un evento de festín ceremonial coincidente con la terminación de la estructura. Las evidencias de festines de perros en un contexto de élite del Preclásico Tarío ya han sido también investigadas en el sitio de Kichpanha, de Belice (Shaw, 1992).



Figura 15. Tres Vasijas de un Depósito Ritual de Inicios del Preclásico Medio.



Figura 16. Vasija Jocote Marrón-Anaranjado de un Depósito Ritual.

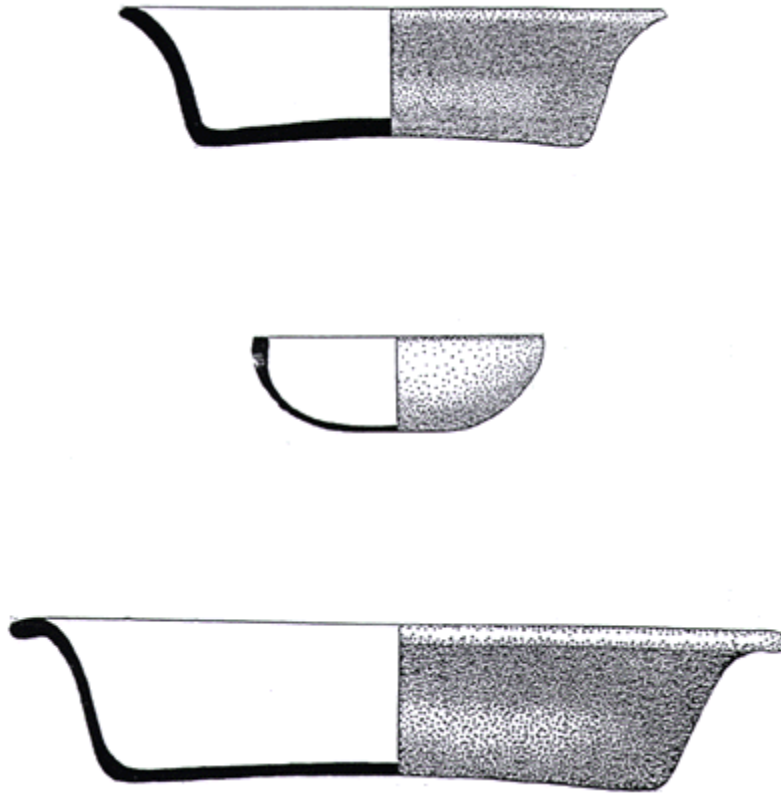

Figura 17. Vasija Savana Anaranjada con Pico Vertedor en Forma de Estribo.

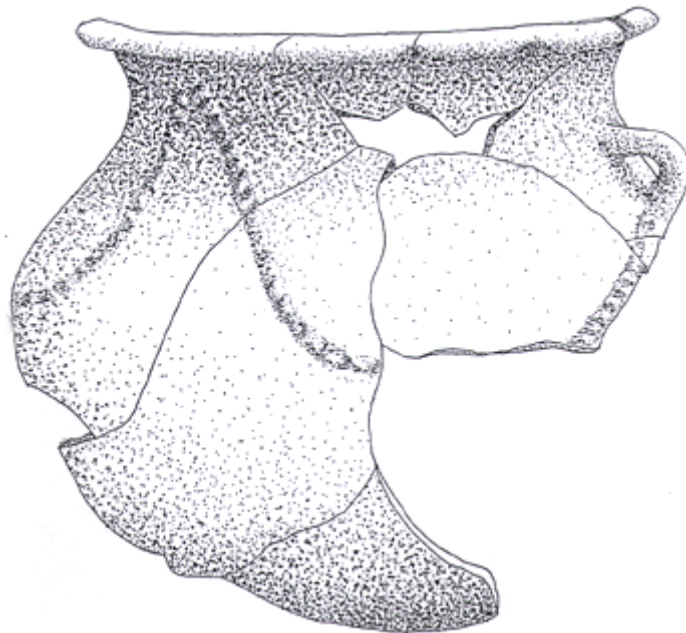

Figura 18. Tiesto de Vasija Chocolate.

Un cache muy elaborado fue encontrado arriba y al este del depósito de terminación, entre las dos plataformas de la Estructura B1-5^a. Este cache parece ser una dedicación a la subsiguiente fase de construcción, la Estructura B1-4^a. El depósito ritual de dedicación constaba de un plato roto, una cuenta de jade, un hueso del maxilar y una escápula de venado, numerosos tiestos cerámicos, una mano quebrada, y el núcleo interior de una concha de caracol (columella). La cuenta de jade estaba colocada sobre el plato de cerámica. Durante la temporada de campo 1997, se siguieron encontrando partes de este mismo depósito dedicatorio. Se excavaron cuatro vasijas restaurables ([Figura 15](#)). La primera vasija es una Joventud Rojo: variedad no

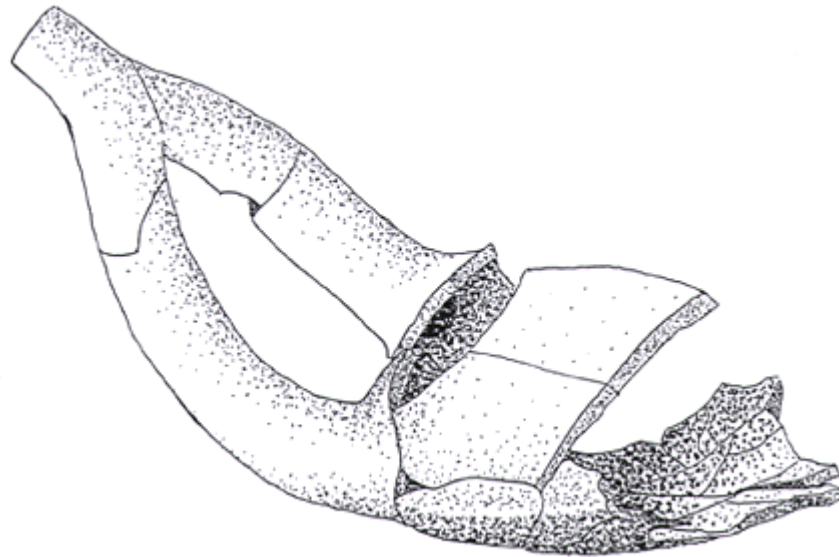
especificada, de paredes gruesas, un cuenco profundo con borde evertido y una clara línea incisa alrededor de la parte interior del labio. La segunda vasija restaurable no es muy común y parece ser una forma temprana, debido a sus características semejantes a las de Cunil. La vasija es un cuenco profundo con desgrasante de ceniza, y borde evertido. El cuenco parece tener características de las formas de Joventud Rojo y Savana Rejolla, y también presenta muchas afinidades con Cunil. La tercera vasija restaurable era una Jocote Marrón-Anaranjado: un cuenco de paredes finas de variedad no especificada, con un borde evertido y asas en tiras paralelas ([Figura 16](#)). También de interés dentro de este depósito ritual, puede mencionarse un recipiente en miniatura Jocote Marrón-Anaranjado, de paredes finas y variedad no especificada. Este recipiente en miniatura tiene 11.2 cm de diámetro y contenía un baño rojo/anaranjado en su interior, que muy posiblemente fueran remanentes de algún enlucido. También se encontró una Sayab Enlucida con Estrías (*Sayab Daub Striated*): vasija restaurable, de la variedad Hulse, si bien le faltaban partes del borde. Varias otras vasijas parcialmente posibles de restaurar fueron excavadas, entre ellas una inusual Savana Anaranjada: una vasija con pico en asa estribo de la variedad Rejolla ([Figura 17](#)). También resultó interesante una Savana Anaranjada: un borde de vasija Chocolate de la variedad Rejolla, que tal vez tuviera una efigie antropomórfica o zoomórfica en el cuerpo de la misma ([Figura 18](#)). En general, los datos cerámicos del depósito constituyen un conjunto que data del quiebre entre el Preclásico Medio inicial y final (700-600 a.C.) (Powis, comunicación personal, 1998). Este depósito fue premeditadamente emplazado sobre la lente de marga color melocotón (o durazno) que cubría al depósito ritual de terminación, posiblemente para representar el renacimiento o la renovación de la estructura.

Conclusiones

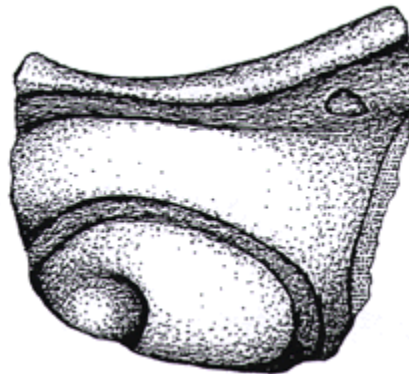
Las nuevas evidencias de Blackman Eddy sugieren que tanto la tradición arquitectónica de decorar estructuras con mascarones en la fachada como la forma triádica de la arquitectura, podrían tener antecedentes en el Preclásico Medio. Parece haber habido alguna continuidad entre las actividades rituales del período temporal comprendido entre el Preclásico Medio y el Preclásico Tardío. Estas actividades rituales parecen estar relacionadas con la interacción de la élite con lo sobrenatural, haciendo un énfasis, sobre todo, en los temas básicos de la vida, la muerte y el renacimiento. Los recientes descubrimientos del armazón de un mascarón del Preclásico Medio, de arquitectura pública elaborada, y de un espacio sagrado definido en Blackman Eddy en Belice, indican que la estructura social maya del Preclásico Medio puede haber sido más compleja de lo que se pensó hasta ahora. Tal vez pudo haber habido algún tipo de gobierno formal ya vigente para esta época. Con esto no quiero sugerir que la institución de la monarquía nació durante el Preclásico Medio, y sin embargo el marco ideológico básico a partir del cual se desarrolló la institución puede haber ya estado en vigencia, lo que habría permitido una transición sencilla hacia un liderazgo centralizado.

La Estructura B1 del sitio de Blackman Eddy ha proporcionado una oportunidad única para investigar lo que posiblemente sea la arquitectura pública documentada más

antigua de las tierras bajas mayas. La actividad no autorizada de las topadoras destruyó la porción occidental del montículo. La porción restante del montículo corría peligro, porque grandes sectores del mismo se estaban erosionando y derrumbando en el corte que abrieron las topadoras. Sin embargo, esta desgraciada circunstancia alentó al Departamento de Arqueología de Belice a autorizar la exposición horizontal completa de cada fase de la construcción. Dicho tipo de excavación lleva mucho tiempo y es extremadamente costosa. Los fondos generosamente proporcionados por FAMSI fueron de gran ayuda para cubrir los costos de mano de obra, transportes, y análisis. Este financiamiento brindó la oportunidad de investigar intensivamente y de realizar el salvataje de una arquitectura que databa de inicios del Preclásico Medio. Los datos correspondientes a los inicios del Preclásico Medio son limitados, y la nueva información obtenida en Blackman Eddy indudablemente ampliarán nuestros conocimientos acerca de la prehistoria y orígenes de los maya.

Lista de Figuras

[Figura 1.](#) Núcleo del Sitio de Blackman Eddy.

[Figura 2.](#) Perfil Abierto por las Topadoras.

[Figura 3.](#) Vista Isométrica Reconstruída de B1-2^a.

[Figura 4.](#) Dibujo del Mascarón Superior de la Estructura B1 (al este de la escalera central) en Blackman Eddy. Dibujo de Jason Wiersema.

[Figura 5.](#) Vista Isométrica Reconstruida de B1-3^a.

[Figura 6.](#) Reconstrucción Isométrica de B1-5^a.

[Figura 7.](#) Reconstrucción Isométrica de B1-4^a.

[Figura 8.](#) Vista en Planta del Mascarón de la Fachada en la Estructura B1-4^a.

[Figura 9.](#) Sello de Rodillo.

[Figura 10.](#) Perfil Este del Tazón de Concha.

[Figura 11.](#) Bifaciales Aplastadas Halladas en el Tazón de Concha.

[Figura 12.](#) Piedra Alargada con Muecas para Llevar Cuentas.

[Figura 13.](#) Mano Hallada en el Tazón de Concha.

[Figura 14.](#) Fragmentos de Metates Hallados en el Tazón de Concha.

[Figura 15](#). Tres Vasijas de un Depósito Ritual de Inicios del Preclásico Medio.

[Figura 16](#). Vasija Jocote Marrón-Anaranjado de un Depósito Ritual.

[Figura 17](#). Vasija Savana Anaranjada con Pico Vertedor en Forma de Estribo.

[Figura 18](#). Tiesto de Vasija Chocolate.

Referencias Citadas

Awe, Jaime J.

1992 Dawn in the Land Between the Rivers: Formative Occupation at Cahal Pech, Belize and its Implications for Preclassic Development in the Maya Lowlands. Tesis de Doctorado inédita, Instituto de Arqueología, Universidad de Londres, Londres, UK.

Brown, M. Kathryn

1995 Test Pit Program and Preclassic Investigations at the Site of Dos Hombres, Belize. Tesis de Maestría inédita, Universidad de Texas en Austin.

Brown, M. Kathryn y James F. Garber

1997 Middle Preclassic Monumental Architecture at the site of Blackman Eddy, Belize. Ponencia presentada en el 62º encuentro anual de la Society for American Archaeology, Nashville, TN, mayo de 1997.

1998 The Origin and Function of Late Preclassic Mask Facades in the Maya Lowlands. Ponencia presentada en el 63º encuentro anual de la Society for American Archaeology, Seattle WA, abril de 1998.

Brown, M. Kathryn y David Glassman

1996 Preliminary Investigations at the site of Floral Park, Belize. Ponencia presentada en el 61º encuentro anual de la Society for American Archaeology, New Orleans, LA, mayo de 1996.

Brown, M. Kathryn, David Glassman, Owen Ford, y Steven Troell

1996 Results of the 1995 Field Season: Floral Park, Belize. Informe presentado al Departamento de Arqueología, Belice.

Freidel, David y Linda Schele

1988 Late Preclassic Maya Kingship. En *American Anthropologist*. Vol. 90, págs. 547-567.

- Freidel, David, Linda Schele, y Joy Parker
 1993 *Maya Cosmos: Three Thousand Years on the Shaman's Path*. William and Morrow Company, New York.
- Garber, James F., W. David Driver, Lauren A. Sullivan, y Sean Goldsmith
 1992 The Blackman Eddy Archaeological Project: Results of the 1991 Field Season. Informe presentado al Departamento de Arqueología, Belice.
- Garber, James F., W. David Driver, y Lauren A. Sullivan
 1993 The Blackman Eddy Archaeological Project: Results of the 1992 Field Season. Informe presentado al Departamento de Arqueología, Belice.
- Garber, James F., David M. Glassman, W. David Driver, y Pamela Weiss
 1994 The Belize Valley Archaeology Project: Results of the 1993 Field Season. Informe presentado al Departamento de Arqueología, Belice.
- Garber, James F., W. David Driver, Lauren A. Sullivan, y David M. Glassman
 s/f Bloody Bowls and Broken Pots: The Life, Death, and Renewal of a Maya House. Manuscrito archivado en la Southern Methodist University.
- Garber, James F., F. Kent Reilly, y David M. Glassman
 1995 Excavations on Structure B1 at Blackman Eddy. En *The Belize Valley Archaeology Project: Results of the 1994 Field Season*. Informe presentado al Departamento de Arqueología, Belice.
- Garber, James F., y F. Kent Reilly III
 1995 A Late Preclassic Mask on Structure B1 at Blackman Eddy, Cayo District, Belize. Ponencia presentada en el encuentro anual de la Society for American Archaeology en Minneapolis, mayo de 1995.
- Hansen, Richard
 1992 The Archaeology of Ideology: A Study of Maya Preclassic Architectural Sculpture at Nakbé, Petén, Guatemala. Tesis inédita presentada en la Universidad de California, Los Angeles.
- Pohl, Mary
 1985 Privileges of Maya elites: Prehistoric vertebrate fauna from Seibal. En *Prehistoric Lowland Maya Environment and Subsistence Economy*, editado por M. Pohl. págs. 133-145. Peabody Museum of Archaeology and Ethnology, Harvard University.

Reilly, Kent

1994 La Venta and the Olmec: The Function of Sacred Geography in the Formative Period Ceremonial Complex. Tesis inédita, presentada en el Instituto de Estudios Latinoamericanos, Universidad de Texas en Austin.

Shaw, Leslie

1992 *The Kichpanha Project: Summary of the 1990 Season*. The Andover Foundation for Archaeological Research. Andover, Massachusetts.

Tedlock, Dennis

1985 *Popol Vuh: The Definitive Edition of the Mayan Book of The Dawn of Life and the Glories of Gods and Kings*. Simon and Schuster, New York.